

REDUTORES E MOTOREDUTORES

**REBRALTO** 

REDUTORES DE COROA E ROSCA SEM FIM DE SIMPLES E DUPLO ESTÁGIO • REDUTORES HELICOIDAIS



A REBRALTO TEM COMO OBJETIVO PRODUZIR  
COM EXCELÊNCIA, ASSEGURANDO A  
PLENA SATISFAÇÃO DE NOSSOS CLIENTES,  
COLABORADORES E PARCEIROS.



# REBRALTO

---

**A REBRALTO REDUTORES** é uma empresa nacional, localizada na cidade de Monte Alto – SP. Fundada em 2006, especializada na fabricação de Redutores e Motoredutores de Velocidade para aplicação em acionamentos industriais e agrícolas. Formada por uma equipe altamente qualificada, com um parque fabril composto por máquinas da mais alta tecnologia, temos condições de atender as mais exigentes necessidades e especificações. Os Redutores Rebralto, são distribuídos em 20 dimensões que suportam potências de entrada de 0,12cv a 100cv. São compactos e dimensionados pelo seu projeto modular.

## DEPARTAMENTO COMERCIAL

Nossa estrutura Comercial é composta por profissionais com ampla vivência em chão de fábrica. Entendem a complexidade de processos e produtos, o que contribui para negociações mais rápidas, focadas e assertivas. Nossa equipe se mantém em constante atualização profissional, o que proporciona aos nossos clientes e parceiros maior confiabilidade nas negociações.

---

## CONTROLE DA QUALIDADE

Nossa equipe é constantemente treinada em conceitos de Qualidade. Tais conceitos são amplamente difundidos entre os profissionais que atuam em nosso processo produtivo. Todos os controles e medições de processo são realizados pelos próprios operadores. Todas as peças são submetidas a um rigoroso acompanhamento dimensional durante o processo produtivo, garantindo que as mesmas sejam fabricadas dentro das exigências e especificações de nossos clientes.

Nossos instrumentos de medição são calibrados em Laboratórios credenciados que tem seus padrões rastreados a padrões nacionais e internacionais.

## DESENVOLVIMENTO

Dotamos de uma equipe altamente capacitada, com ampla experiência em desenvolvimento de dispositivos, processos de usinagem, modelos para fundição.

Esta experiência, somadas ao excelente portfólio de nosso parque fabril, nos capacita para atendermos as mais exigentes necessidades de mercado.

# INFORMAÇÕES

- Tipo de equipamento acionado pelo redutor.
- Tipo de motor que acionará o redutor.
- Período de trabalho em horas/dia.

- Potência necessária do redutor em CV, para acionamento do equipamento
- Rotação consequente de acordo com a redução.
- Rotação imposta no eixo de entrada do redutor (N1).

## 1. CLASSIFICAÇÃO DE CARGA

- Conforme o equipamento ser acionado pelo redutor, classifique o tipo de carga em UNIFORME, MODERADA ou FORTE, utilizando uma das opções abaixo

UNIFORME (U)	MODERADA (M)	FORTE (F)
Agitadores de Líquidos Puros Alvejadores de Papel Bobinador de Papael Têxtil Bombas Centrífugas e Rotativas Clarificadores Compressores Centrífugos Cozedores Decantadores Dornas ou Cubos Uniformes de Fermentação	Afiadores Agitadores de Densidade Variável Agitadores de Líquidos Puros + Sólidos Alimentador de Rosca Bobinadora de Metal Bomba Multi Cilíndrica e Recíproca Calandras Compressores Multi Cilíndricos Cortadores de Chapas Rotativo	Elevador de Cargas Uniformes (Caçambas) Engarrafadoras Etiquetadoras Geradores Máquinas Operatrizes Misturadores Rosca com Cargas Uniformes Transportadores de Caçamba, Correia, Esteira
	Elevador de Cargas e Canecas Extrusoras Guinchos e Cargas Uniformes Misturador e Preparador de Carne Moinhos Cilíndricos Rosca com Cargas Pesadas e Intermitentes Transportadores de Caçamba, Correia, Esteira Trefinas	Moinhos de Bolas, Rolos e Martelos Picadores Rosqueadoras Serras Super Calandras Torres de Refrigeração Transformadores Vibratórios Viradeiras

## 2. FATOR DE TRABALHO

\*\*\*\*\*

ACIONAMENTO	TEMPO DE TRABALHO	CLASSIFICAÇÃO DE TRABALHO DO EQUIPAMENTO ACIONADO		
		CARGA UNIFORME	CHOQUES	CHOQUES FORTES
MOTOR ELÉTRICO	Ocasional até 1/2 h/dia	0,80	0,90	1,00
	Intermitente até 2 h/dia	0,90	1,00	1,25
	Até 10 h/dia	1,00	1,25	1,50
	Acima de 10 h/dia	1,25	1,50	1,75
MOTOR A EXPLOSÃO	Ocasional até 1/2 h/dia	0,90	1,00	1,25
	Intermitente até 2 h/dia	1,00	1,25	1,50
	Até 10 h/dia	1,25	1,50	1,75
	Acima de 10 h/dia	1,50	1,75	2,00
MOTOR ELÉTRICO COM PARTIDAS E PARADAS FREQUENTES	Ocasional até 1/2 h/dia	0,90	1,00	1,25
	Intermitente até 2 h/dia	1,00	1,25	1,50
	Até 10 h/dia	1,25	1,50	1,75
	Acima de 10 h/dia	1,50	1,75	2,00

O tempo de trabalho especificado como ocasional e intermitente refere-se ao tempo total de operação por dia

## 3. POTÊNCIA EQUIVALENTE

Descubra a Potência Equivalente (PE), multiplicando a Potência Efetiva (PC) pelo Fator de Trabalho (FT), conforme formula a seguir:

$$PE = PC \times FT$$

## 4. REDUÇÃO

Para determinar a Redução (I), divida a rotação imposta pelo motor no Eixo de Entrada do redutor pela rotação necessária no Eixo de Saída, conforme a formula:

$$I = N1 / N2$$

## 5. ESCOLHA DO REDUTOR

Finalmente, conhecendo-se a rotação no Eixo de Entrada do redutor (N1), a Potência Equivalente (PE) e a Redução (I), escolha o redutor ideal através da tabela "REDUTORES" constante neste catálogo, onde estão indicadas as reduções nominais e efetivas. O redutor escolhido deve ter uma Potência na saída maior ou igual a Potência Equivalente. O tamanho do redutor é determinado a partir da carga efetiva requerida pelo equipamento a ser movido pelo redutor e não pela Potência do motor a ser utilizado.

# REDUTORES COROA E ROSCA SEM FIM, SIMPLES ESTÁGIO



Redutor de velocidade é um dispositivo mecânico que reduz a velocidade (rotação) de um acionador. Seus

principais componentes são basicamente: Eixos de entrada e saída, rolamentos, engrenagens e carcaça.

O redutor de velocidade é utilizado quando é necessária a adequação da rotação do acionador para a rotação requerida no dispositivo a ser acionado.

## COMPONENTES

- Coroa em Bronze, SAE 68D;
- Mancais dimensionados para suportar cargas externas radiais e axiais;
- Retentores de Nitrílica;
- Respiro desenvolvido e projetado pela REBRALTO;

## CAPACIDADE A 1750 RPM NA ENTRADA

		MODELO										
		CR-10	CR-20	CR-30	CR-40	CR-50	CR-60	CR-70	CR-80	CR-90	CR-100	
REDUÇÃO	1:10	Potência Entrada (CV)	0,35	0,75	1,35	2,11	3,25	6,00	11,00	21,20	30,20	50,00
		Potência Saída (CV)	0,26	0,58	0,06	1,69	2,66	5,00	9,12	17,90	26,10	45,00
		Torque Saída (kgf.m)	1,18	2,49	4,77	7,61	11,24	22,50	36,00	68,00	107,00	198,00
		Carga Radial Saída (kgf)	100	170	180	260	400	500	40,00	610	810	1900
		Redução Efetiva	10,50	10,50	11,00	11,00	10,33	11,00	9,66	9,33	10,00	10,75
	1:15	Potência Entrada (CV)	0,33	0,61	1,00	1,82	3,00	4,80	8,30	15,20	22,00	38,00
		Potência Saída (CV)	0,23	0,43	0,72	0,33	2,25	3,70	6,51	12,00	17,30	33,00
		Torque Saída (kgf.m)	1,41	2,73	4,42	8,16	12,89	22,70	9,90	71,00	10,00	03,00
		Carga Radial Saída (kgf)	100	180	200	280	450	590	610	720	940	2000
		Redução Efetiva	15,00	15,50	15,00	15,00	14,00	15,00	15,00	14,50	15,50	15,00
1:20	Potência Entrada (CV)	0,27	0,53	0,83	1,50	2,49	4,00	6,70	12,80	18,70	32,50	
	Potência Saída (CV)	0,17	0,34	0,55	0,03	1,77	3,00	5,09	9,60	14,00	27,30	
	Torque Saída (kgf.m)	1,29	2,92	4,27	8,85	14,12	24,50	39,60	74,00	106,00	218,00	
	Carga Radial Saída (kgf)	100	210	230	320	510	650	680	820	1050	1800	
	Redução Efetiva	18,50	21,00	19,00	21,00	19,50	20,00	19,00	19,00	18,50	19,50	
1:25	Potência Entrada (CV)	0,25	0,50	0,75	0,33	2,15	3,70	6,10	11,70	16,80	29,50	
	Potência Saída (CV)	0,14	0,31	0,49	0,89	1,48	2,70	4,42	8,54	12,30	24,00	
	Torque Saída (kgf.m)	1,42	3,42	5,21	8,74	14,53	26,50	45,20	84,00	121,00	241,00	
	Carga Radial Saída (kgf)	110	230	250	350	550	680	740	880	1130	1600	
	Redução Efetiva	24,00	27,00	26,00	24,00	24,00	24,00	25,00	24,00	24,00	24,50	
1:30	Potência Entrada (CV)	1,20	0,41	0,68	1,10	1,90	3,00	5,00	8,90	13,20	22,00	
	Potência Saída (CV)	0,11	0,23	0,39	0,66	1,18	2,40	3,35	6,05	8,96	17,00	
	Torque Saída (kgf.m)	1,30	2,92	4,79	8,37	14,00	30,40	42,50	74,00	118,00	216,00	
	Carga Radial Saída (kgf)	110	250	270	380	600	590	800	970	1260	1800	
	Redução Efetiva	30,00	31,00	30,00	31,00	29,00	31,00	31,00	30,00	32,00	31,00	
1:40	Potência Entrada (CV)	2,18	0,36	0,55	1,00	1,52	2,60	4,10	7,80	12,30	20,00	
	Potência Saída (CV)	1,08	0,19	0,29	0,57	0,91	1,60	2,49	4,97	7,86	15,20	
	Torque Saída (kgf.m)	1,29	3,21	4,51	9,80	14,52	26,80	38,70	79,00	122,00	249,00	
	Carga Radial Saída (kgf)	100	250	290	420	650	680	890	1060	1360	1500	
	Redução Efetiva	38,00	42,00	38,00	42,00	39,00	41,00	38,00	39,00	38,00	40,00	
1:50	Potência Entrada (CV)	0,16	0,33	0,45	0,80	1,29	2,20	3,40	6,70	10,30	17,00	
	Potência Saída (CV)	0,07	0,14	0,21	0,41	0,68	1,23	1,93	3,94	6,10	11,90	
	Torque Saída (kgf.m)	1,35	3,80	4,57	8,01	13,36	24,10	39,60	77,00	120,00	239,00	
	Carga Radial Saída (kgf)	100	250	320	450	720	750	960	1140	1480	1800	
	Redução Efetiva	48,30	52,00	52,00	48,00	48,00	48,00	50,00	48,00	48,00	49,00	
1:60	Potência Entrada (CV)	0,12	0,25	0,36	0,64	1,00	2,00	3,00	5,20	8,40	14,00	
	Potência Saída (CV)	0,05	0,10	0,16	0,31	0,50	1,06	1,56	2,60	4,79	9,50	
	Torque Saída (kgf.m)	1,23	2,67	4,06	8,04	12,28	25,20	37,70	67,00	117,00	229,00	
	Carga Radial Saída (kgf)	100	250	350	490	780	760	1300	1240	1600	1800	
	Redução Efetiva	60,00	64,00	62,00	64,00	60,00	58,00	59,00	63,00	60,00	59,00	
1:80	Potência Entrada (CV)	-	0,20	0,33	0,52	0,80	1,50	2,40	4,10	6,20	11,00	
	Potência Saída (CV)	-	0,07	0,12	0,21	0,33	0,73	1,10	1,96	3,28	6,90	
	Torque Saída (kgf.m)	-	2,32	3,93	6,70	11,07	21,80	36,10	65,00	104,00	206,00	
	Carga Radial Saída (kgf)	-	250	350	540	840	850	1130	1350	1780	2100	
	Redução Efetiva	-	81,00	80,00	78,00	82,00	73,00	80,00	81,00	78,00	73,00	

# FORMAS CONSTRUTIVAS

REDUTORES DE COROA E ROSCA SEM FIM, SIMPLES ESTÁGIO

EIXO SIMPLES

Para facilitar sua aplicação nesta tabela consta todas as formas construtivas e suas possíveis posições de trabalho. Verifique a posição de trabalho necessária para sua aplicação e informe à nossa equipe de vendas ou representantes conforme o item assinalado em **laranja**. Ex.: A-4

MODELO CR | FORMAS CONSTRUTIVAS

		1	2	3	4	5	6	7	8	9	10	11	12
FORMAS CONSTRUTIVAS	NORMAL												
	PÉ												
	C												
	D												
	E												

EIXO DUPLO

EIXO VAZADO

EIXO DUPLO						EIXO VAZADO							
13	14	15	16	17	18	19	20	21	22	23	24		
												A	NORMAL
												B	PÉ
												C	
												D	
												E	BASE

# DIMENSÕES

REDUTORES DE COROA E ROSCA SEM FIM, SIMPLES ESTÁGIO

## EIXOS

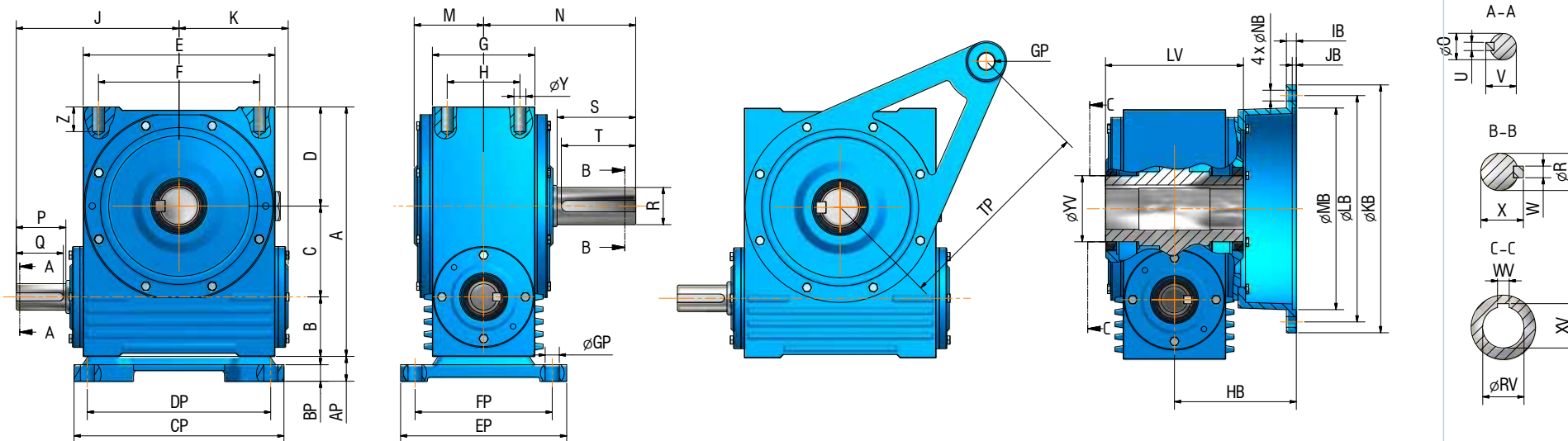

	A	B	C	D	E	F	G	H	J	K	M	N	ØO	P	Q	ØR	S	T	U	V	W	X
CR 10	92	27	30	35	75	60	52	40	69	46	36	67	11	21	19	14	28	26	4	12,5	5	16
CR 20	125	38	42	45	92	72	63	48	83	55	41	81	12	25	23	18	36	34	4	13,5	6	20,5
CR 30	150	46	50	54	112	87	75	55	101	66	48	97	16	32	30	22	44	41	5	18	6	24,5
CR 40	180	54	61	65	132	107	82	60	120	77	55	116	20	40	38	28	56	54	6	22,5	8	31
CR 50	215	60	75	80	166	136	98	70	149	97	65	140	24	48	46	35	70	68	8	27	10	38
CR 60	255	67	90	98	196	166	112	84	173	112	75	160	28	56	54	40	80	78	8	31	12	43
CR 70	302	72	110	120	232	195	124	88	198	172	84	185	32	60	57	45	95	92	10	35	14	48,5
CR 80	358	81	135	142	282	236	134	98	234	200	90	200	38	70	67	55	105	102	10	41	16	59
CR 90	440	100	165	175	330	273	154	110	267	224	99	212	45	80	77	60	110	107	14	48,5	18	64
CR 100	560	120	200	240	444	-	270	-	347	349	144	310	60	100	95	80	160	150	18	64	22	85

	Y	Z	AP	BP	CP	DP	EP	FP	ØGP	HB	IB	JB	ØKB	ØLB	ØMB	ØNB	ØRV	ØVV	WV	XV	LV	LW	TP
CR 10	M6	9	11	8	82	66	88	72	6,5	52	6	3	110	98	80	6,5	14	25	5	16	76	-	70
CR 20	M8	12	15	10	100	80	105	85	9	68	7	3	140	120	100	9	16	30	5	18	85	-	85
CR 30	M10	14	18	12	125	100	130	105	11	81	8	4	170	145	120	11	25	40	8	28	100	-	100
CR 40	M10	14	18	12	145	120	145	120	11	93	8	4	195	170	140	11	30	50	8	33	115	-	145
CR 50	M12	17	22	15	175	145	175	145	13	110	10	5	240	210	175	13	35	60	10	38,3	135	-	160
CR 60	M12	17	23	15	207	175	193	160	13	119	11	5	270	240	205	13	45	70	14	48,8	150	-	180
CR 70	M16	22	30	22	260	222	201	166	17	153	14	5	304	274	244	13	50	80	14	53,8	166	70,5	250
CR 80	M16	22	33	23	303	266	212	176	17	171	15	5	374	334	295	16	55	90	16	59,3	180	81	300
CR 90	M18	24	36	28	366	315	260	198	20	181	17	5	444	392	340	20	60	100	18	64,4	204	79	355
CR 100	-	-	-	40	444	340	270	222	27	230	17	5	444	392	340	20	90	130	25	95,4	300	80	-



# FLANGES

## TIPO C-DIN E TIPO FF PARA REDUTORES DE SIMPLES ESTÁGIO

Os motorredutores da linha CR podem ser fornecidos com dois tipos de flanges, a Flange Tipo C-DIN ou FF.

### FLANGE TIPO C-DIN

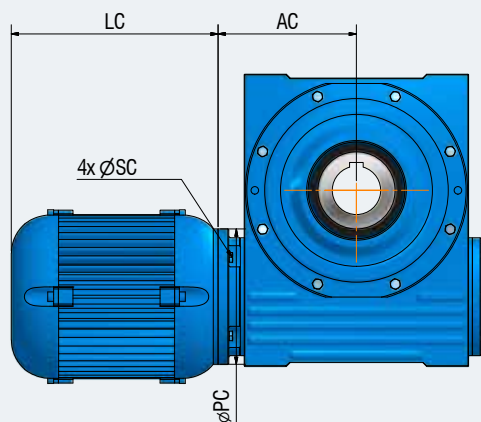

### FLANGE TIPO FF

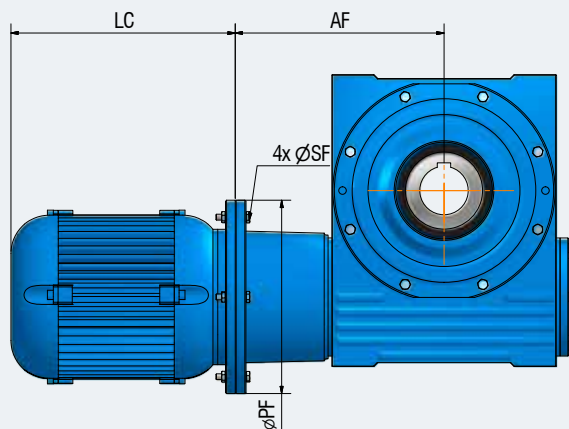

### POSIÇÕES DE TRABALHO



## DIMENSÕES

MODELO	MOTOR		FLANGE C-DIN 42677				FLANGE TIPO FF				
	CARCAÇA	LC	TIPO	AC	ØPC	ØSC	TIPO	AF	ØPF	ØSF	ACOPLAMENTO
CR 10	56	158	C-080-0	54	80	5,5	-	-	-	-	HF-10
	63	176	C-080-0	55	90	5,5	F-115-0	112	140	9	HF-10
CR 20	56	158	C-080-2	61	80	5,5	-	-	-	-	HF-10
	63	176	C-090-2	63	90	5,5	F-115-2	124	140	9	HF-10
CR 30	71	211	C-105-2	64	105	6,5	F-130-2	131	160	9	HF-10
	63	176	C-090-3	75	90	5,5	F-115-3	148	140	9	HF-10
CR 40	71	211	C-105-3	81	105	6,5	F-130-3	146	160	9	HF-10
	80	234	C-120-3	89	120	6,5	F-165-3	155	200	11	HF-10
CR 50	71	211	C-105-4	84	105	6,5	F-130-4	165	160	9	HF-20
	80	234	C-120-4	89	120	6,5	F-165-4	176	200	11	HF-20
CR 60	71	211	C-105-5	105	105	6,5	F-130-5	197	160	9	HF-30
	80	234	C-120-5	105	120	6,5	F-165-5	218	200	11	HF-30
CR 70	90	276	C-140-5	117	140	8,5	F-165-5	218	200	11	HF-30
	80	234	C-120-6	121	120	6,5	F-165-6	246	200	11	HF-30
CR 80	90	276	C-140-6	126	140	8,5	F-165-6	246	200	11	HF-30
	100/112	328	C-160-6	130	160	8,5	F-245-6	264	250	15	HF-30
CR 90	90	276	C-140-7	143	140	8,5	A-165-7	140	200	11	HF-40
	100/112	327,5	C-160-7	143	160	8,5	A-215-7	144	250	15	HF-40
CR 100	132	410,5	C-200-7	163	200	10,5	A-265-7	171	300	15	HF-40
	90	276	-	-	-	-	A-165-8	171	200	11	HF-50
CR 110	100/112	327,5	C-160-8	180	160	9	A-215-8	171	250	15	HF-50
	132	410,5	C-200-8	178	200	10,5	A-265-8	188	300	15	HF-50
CR 120	100/112	327,5	C-160-9	202	160	8,5	A-215-9	195	250	15	HF-50
	132	410,5	C-200-9	207	200	11	A-265-9	212	300	15	HF-50
CR 130	160	522,5	-	-	-	-	A-300-9	235	350	19	HF-50
	100/112	327,5	-	-	-	-	A-215-10	250	250	15	HF-60
CR 140	132	410,5	C-200-10	254	200	12	-	-	-	-	HF-60
	160/180	522,5	-	-	-	-	A-300-10	260	350	19	HF-60

## INFORMAÇÕES ADICIONAIS

MODELO	QUANTIDADE DE LUBRIFICANTE (litros) - ISO VG 680						PESO APROXIMADO (Kg)			
	POS. A	POS. B	POS. C	POS. D	POS. E	POS. F	REDUTOR	PÉ	BASE	FLANGE
CR-10	0,15	0,15	0,2	0,2	0,2	0,2	3,0	0,2	0,5	1,0
CR-20	0,2	0,2	0,25	0,25	0,25	0,25	4,5	0,3	0,8	1,7
CR-30	0,4	0,4	0,4	0,4	0,5	0,5	6,7	0,6	1,2	2,1
CR-40	0,5	0,5	0,7	0,7	0,75	0,75	10,0	0,9	1,7	2,8
CR-50	1,0	1,0	1,2	1,2	1,0	1,0	17,0	1,5	2,4	3,2
CR-60	1,1	1,1	1,6	1,6	1,5	1,5	27,0	2,2	4,3	4,4
CR-70	1,8	1,8	3,0	3,0	2,5	2,5	45,0	3,7	8,0	6,0
CR-80	2,5	2,5	4,0	4,0	3,5	3,5	66,0	4,4	11,0	8,0
CR-90	5,0	5,0	6,5	6,5	6,0	6,0	115,5	8,0	18,0	10,0
CR-100	15,0	15,0	17,0	17,0	17,0	17,0	240	-	18,0	12,0

A Rebralto atua em busca da satisfação total de nossos clientes, comercializando produtos de qualidade.

Para isso a empresa investiu em equipamentos modernos, garantindo a produção de redutores com maior precisão, menor atrito, proporcionando assim maior vida útil do equipamento, além de gerar o melhor custo x benefício do equipamento para sua produção.

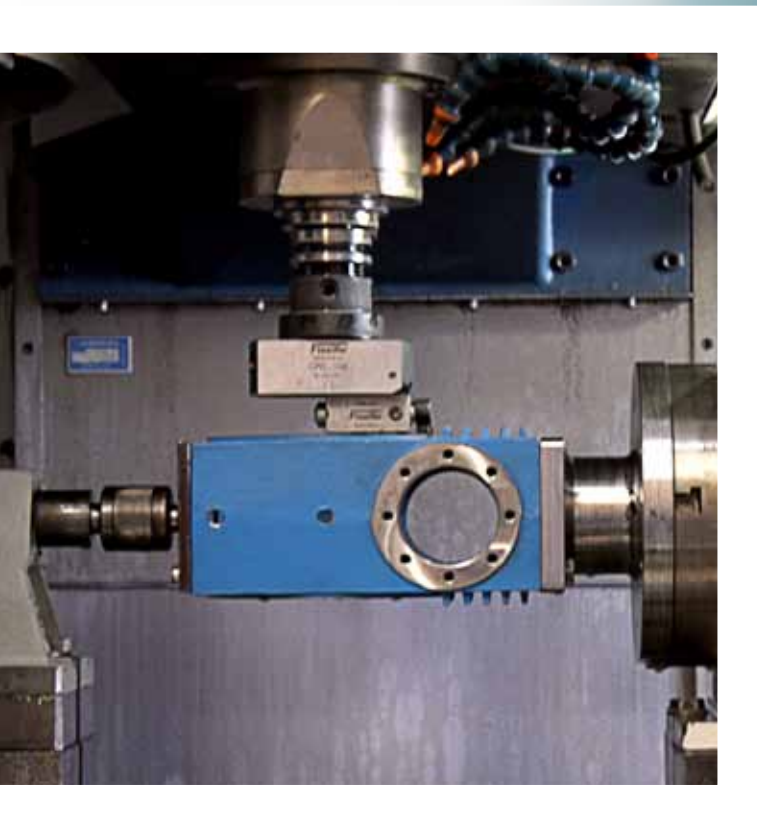

# REDUTORES COROA E ROSCA SEM FIM, DUPLO ESTÁGIO



Os Redutores Rebralto, são compactos e dimensionados pelo seu projeto modular. O escalonamento criterioso dos tamanhos e a ampla gama de reduções permitem a seleção correta para aplicação. Além disso, a avançada tecnologia de engrenamento garantem um alto rendimento e durabilidade.

## VANTAGENS

- Construção Compacta;
- Alto rendimento;
- Projeto Modular, permitindo mais de 100 formas construtivas;
- Compatível com qualquer motor com flange ABNT;
- Redutores em Carcaça de Ferro Fundido GG-25 e são fornecido com lubrificação à ÓLEO MINERAL;
- Redutores em CARCAÇA DE ALUMÍNIO são fornecidos com lubrificação permanente;

# CAPACIDADE A 1750 RPM NA ENTRADA













































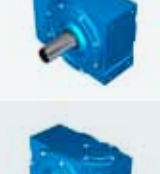



		REDUÇÃO																											
		100	150	200	225	250	300	375	400	450	500	600	625	750	800	900	1000	1200	1250	1500	1600	1800	2000	2400	2500	3000	3600	4000	4800
CRD 20/10	Potência Entr. (CV)	0,30	0,30	0,30	0,25	0,30	0,25	0,24	0,22	0,22	0,21	0,19	0,17	0,16	0,19	0,15	0,16	0,15	0,12	0,12	0,13	0,11	0,12	0,11	0,09	0,08	0,08	0,07	0,06
	Potência Saída (CV)	0,150	0,147	0,134	0,109	0,122	0,099	0,086	0,081	0,068	0,070	0,055	0,054	0,043	0,051	0,034	0,039	0,032	0,026	0,022	0,025	0,016	0,020	0,016	0,012	0,01	0,008	0,007	0,005
	Torque Saída kgfm	7,1	9,5	10,9	10,0	13,6	11,5	13,7	11,7	12,6	13,7	12,5	13,7	13,7	14,7	12,6	14,7	14,7	13,2	13,8	14,6	12,4	14,6	14,6	12,7	12,7	12,4	10,3	10,3
	Redução Efetiva	115,5	157,5	199,5	225	273	285	390	351,5	450	481	555	624	780	703	900	912	1140	1248	1560	1444	1860	1824	2280	2496	3120	3720	3840	4800
CRD 30/10	Potência Entr. (CV)	0,60	0,49	0,42	0,40	0,39	0,34	0,30	0,28	0,28	0,28	0,25	0,23	0,21	0,20	0,18	0,18	0,18	0,17	0,15	0,15	0,14	0,12	0,12	0,11	0,10	0,09	0,09	0,08
	Potência Saída (CV)	0,296	0,231	0,181	0,183	0,159	0,141	0,118	0,105	0,093	0,101	0,075	0,079	0,063	0,054	0,046	0,047	0,041	0,041	0,031	0,030	0,023	0,022	0,019	0,018	0,014	0,010	0,009	0,008
	Torque Saída kgfm	14,0	14,9	16,3	17,4	16,4	18,8	18,0	19,0	18,3	20,9	20,0	21,0	19,3	19,5	18,0	21,8	21,8	21,0	19,5	21,9	18,6	19,5	20,6	18,0	17,4	17,0	16,0	16,0
	Redução Efetiva	115,5	157,5	220,5	232,5	252	325,5	372	441	480,5	504	651	648	744	882	961	1134	1302	1248	1536	1764	1984	2184	2688	2496	3072	4096	4056	4992
CRD 40/20	Potência Entr. (CV)	1,00	0,90	0,78	0,66	0,72	0,57	0,53	0,48	0,48	0,45	0,40	0,34	0,37	0,30	0,29	0,28	0,24	0,23	0,24	0,24	0,21	0,20	0,19	0,17	0,16	0,15	0,11	0,10
	Potência Saída (CV)	0,533	0,447	0,353	0,327	0,313	0,259	0,230	0,204	0,180	0,181	0,142	0,132	0,115	0,116	0,090	0,085	0,074	0,066	0,056	0,058	0,044	0,042	0,036	0,032	0,027	0,021	0,014	0,012
	Torque Saída kgfm	24,8	28,2	30,9	28,1	33,8	31,0	33,8	31,0	32,0	33,8	32,0	33,8	33,8	35,2	32,0	35,2	35,2	33,8	33,8	35,2	32,1	35,2	35,2	33,1	33,1	32,1	24,7	24,7
	Redução Efetiva	113,6	154	214,5	210	264	292,5	360	370,5	435	456	551	624	720	741	870	1014	1170	1248	1488	1482	1800	2028	2418	2496	2976	3720	4264	5084
CRD 50/30	Potência Entr. (CV)	1,25	1,0	1,0	0,82	1,0	0,82	0,80	0,70	0,67	0,67	0,57	0,52	0,50	0,53	0,43	0,42	0,40	0,37	0,35	0,34	0,31	0,29	0,27	0,26	0,24	0,21	0,17	0,16
	Potência Saída (CV)	0,78	0,496	0,453	0,407	0,432	0,372	0,343	0,298	0,252	0,271	0,199	0,198	0,172	0,166	0,126	0,121	0,105	0,099	0,083	0,083	0,065	0,061	0,051	0,048	0,041	0,032	0,025	0,021
	Torque Saída kgfm	38,7	33,5	40,8	37,5	46,7	45,7	50,6	46,4	48,0	50,6	48,0	50,6	50,6	52,8	48,0	52,8	52,8	50,6	50,6	52,8	46,4	52,8	52,8	49,5	49,5	46,4	38,2	38,2
	Redução Efetiva	121	165	220	225	264	300	360	380	465	456	589	624	720	779	930	1066	1230	1248	1488	1558	1740	2132	2542	2496	2976	3596	3796	4526
CRD 60/30	Potência Entr. (CV)	1,95	1,60	1,60	1,27	1,58	1,27	1,17	1,0	0,96	0,90	0,73	0,80	0,71	0,76	0,58	0,68	0,61	0,54	0,48	0,48	0,43	0,46	0,41	0,35	0,31	0,26	0,24	0,22
	Potência Saída (CV)	1,24	0,829	0,780	0,652	0,733	0,61	0,538	0,452	0,397	0,384	0,284	0,255	0,260	0,262	0,192	0,092	0,072	0,168	0,126	0,129	0,101	0,113	0,085	0,079	0,059	0,049	0,040	0,030
	Torque Saída kgfm	54,0	56,0	66,7	60,0	82,5	71,2	82,5	73,8	75,6	82,5	75,6	82,5	82,5	84,5	75,6	84,5	84,5	82,5	82,5	84,5	75,4	84,5	84,5	77,5	77,5	75,4	63,3	63,3
	Redução Efetiva	106,2	165	209	225	275	285	375	399	465	525	651	600	775	798	961	912	1178	1200	1600	1596	1829	1824	2432	2400	3200	3776	3840	5120
CRD 70/40	Potência Entr. (CV)	4,00	2,9	2,90	2,50	2,9	2,50	2,36	1,97	1,91	1,80	1,45	1,51	1,38	1,33	1,11	1,12	1,02	0,99	0,89	0,84	0,82	0,74	0,66	0,65	0,58	0,52	0,42	0,38
	Potência Saída (CV)	2,60	1,625	1,531	1,351	1,462	1,274	1,150	0,947	0,841	0,827	0,607	0,671	0,555	0,506	0,406	0,411	0,34	0,335	0,268	0,253	0,203	0,206	0,164	0,164	0,131	0,098	0,080	0,064
	Torque Saída kgfm	102,0	99,6	123,0	112,2	148,4	138,7	158,1	143,6	144,5	158,4	144,5	158,1	158,1	157,5	144,5	157,5	157,5	158,1	158,1	157,5	152,1	157,5	157,5	154,8	154,8	152,1	126,6	126,6
	Redução Efetiva	96,4	149,8	196,3	203	248	266	336	370,5	420	468	585	576	696	760,5	870	936	1131	1152	1440	1521	1827	1872	2340	2304	2880	3780	3888	4860
CRD 80/50	Potência Entr. (CV)	6,30	4,7	4,00	3,89	3,70	3,10	3,05	2,6	2,32	2,37	2,0	2,0	1,75	1,70	1,45	1,52	1,38	1,35	1,11	1,05	1,0	0,92	0,81	0,79	0,70	0,65	0,58	0,52
	Potência Saída (CV)	4,10	2,694	2,161	2,102	1,907	1,581	1,486	1,253	1,022	1,089	0,832	0,891	0,693	0,658	0,52	0,568	0,456	0,456	0,349	0,325	0,283	0,263	0,215	0,204	0,169	0,146	0,125	0,104
	Torque Saída kgfm	185,0	188,0	180,0	200,0	206,0	179,6	218,9	189,7	200,8	214,0	218,0	210,0	211,0	204,6	211,0	212,0	222,0	207,0	199,0	207,0	215,8	196,0	193,6	192,4	191,5	208,0	191,3	192,6
	Redução Efetiva	110	170,5	203,5	232,5	264	277,5	360	370	480	480	640	576	744	760	992	912	1178	1152	1392	1558	1860	1824	2204	2304	2784	3480	3744	4524
CRD 90/60	Potência Entr. (CV)	8,80	6,60	5,80	5,10	4,70	4,20	3,80	3,54	3,30	3,21	2,70	2,50	2,37	2,15	1,94	1,94	1,80	1,65	1,50	1,40	1,32	1,29	1,12	1,00	0,95	0,80	0,80	0,75
	Potência Saída (CV)	6,16	4,30	3,60	3,11	2,82	2,43	2,09	1,98	1,75	1,73	1,35	1,22	1,16	0,99	0,87	0,91	0,74	0,66	0,60	0,53	0,47	0,45	0,38	0,32	0,285	0,23	0,21	0,20
	Torque Saída kgfm	262,0	255,0	277,00	286,0	273,0	291,0	314,0	300,0	333,0	329,0	325,0	306,0	360,0	308,0	342,0	372,0	375,0	330,0	355,0	330,0	352,0	368,0	367,0	321,0	337,0	327,0	313,0	352,0
	Redução Efetiva	103,8	144,9	188,3	225	236,7	292,5	367,5	370,5	465	465,5	589	612,5	759,5	760	961	1000	1240	1225	1445,5	1520	1829	2000	2360	2450	2891	3481	3650	4307

# FORMAS CONSTRUTIVAS

REDUTORES DE COROA E ROSCA SEM FIM, DUPLO ESTÁGIO

EIXO SIMPLES

Para facilitar sua aplicação nesta tabela consta todas as formas construtivas e suas possíveis posições de trabalho. Verifique a posição de trabalho necessária para sua aplicação e informe à nossa equipe de vendas ou representantes conforme o item assinalado em **laranja**. Ex.: A-4

		1	2	3	4	5	6	7	8
POSICÃO	A								
	B								
	C								
	D								
	E								
	F								

EIXO DUPLO

EIXO VAZADO

9	10	11	12	13	14	
						A
						B
						C
						D
						E
						F

POSICÃO

## ACESSÓRIOS

Para adicionar acessórios aos redutores modelo CRD consulte um de nossos representantes.

### 1. BRAÇO DE TORÇÃO



### 2. BASE



### 3. PÉ



# DIMENSÕES

REDUTORES DE COROA E ROSCA SEM FIM, DUPLO ESTÁGIO

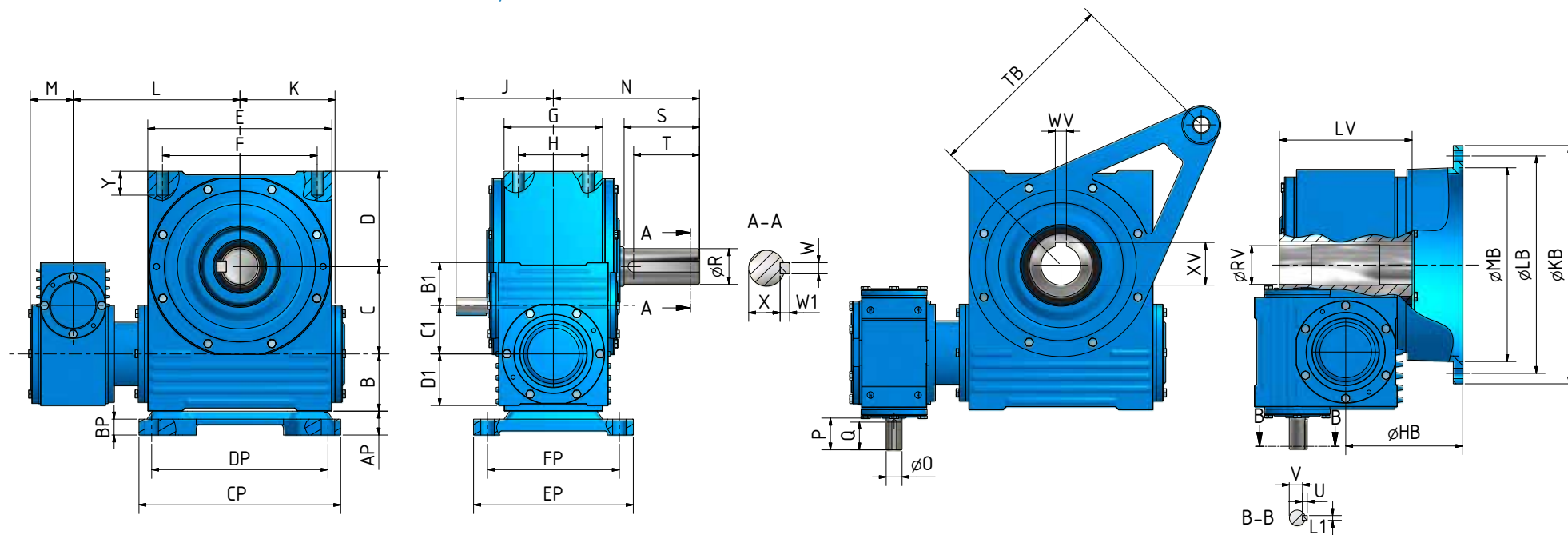

MODELO		B	C	D	B1	C1	D1	E	F	G	H	J	K	L	M	N	Ø0	P	Q	ØR	S	T	U
CRD 20/10		38	42	45	27	30	35	92	72	63	48	69	55	82	36	81	11	21	19	18	36	34	4
CRD 30/10		46	50	54	27	30	35	112	87	75	55	69	66	98	36	97	11	21	19	22	44	42	4
CRD 40/20		54	61	65	38	42	45	132	107	82	60	83	77	110	41	116	12	25	23	28	56	53	4
CRD 50/30		60	75	80	46	50	54	166	136	98	70	1041	97	137	48	140	16	32	30	35	70	67	5
CRD 60/30		67	90	98	46	50	54	196	166	112	84	101	112	152	48	160	16	32	30	40	80	76	5
CRD 70/40		81	135	142	60	75	80	288	236	134	98	149	157	209	65	201	24	48	46	55	105	100	8
CRD 80/50		100	165	175	67	90	98	330	273	154	110	173	183	239	75	212	28	56	53	60	110	105	8
CRD 90/60		120	200	240	72	110	120	444		270		198	239	311	84	310	32	60	57	80	160	150	10

MODELO		V	W	X	Y	Z	AP	BP	CP	DP	EP	FP	ØGP	HB	ØKB	ØLB	ØMB	ØNB	ØRV	WV	XV	LV	TB
CRD 20/10		11,5	6	20,5	M8	12	15	10	100	80	105	85	9	68	140	120	100	9	16	5	18	85	85
CRD 30/10		11,5	6	24,5	M10	14	18	12	125	100	130	105	11	81	170	145	120	11	25	8	28	100	100
CRD 40/20		13,5	8	31	M10	14	18	12	145	120	145	120	11	93	195	170	140	11	30	8	33	115	145
CRD 50/30		18	10	38	M12	17	22	15	175	145	175	145	13	110	240	210	175	13	35	10	38,5	135	160
CRD 60/30		18	12	43,5	M12	17	23	16	205	175	190	160	13	119	270	240	205	13	45	14	49	150	180
CRD 70/40		22,5	14	49	M16	22	30	20	254	222	201	166	17	153	304	274	244	13	50	14	54	165	250
CRD 80/50		27	16	60	M16	22	33	20	303	266	212	176	17	171	374	334	295	16	55	16	60	185	300
CRD 90/60		31	18	65	M18	24	36	28	365	315	240	199	20	181	444	392	340	20	60	18	65	204	355

# FLANGES

TIPO C-DIN E TIPO FF  
PARA REDUTORES DE DUPLO ESTÁGIO

FLANGE  
TIPO C-DIN

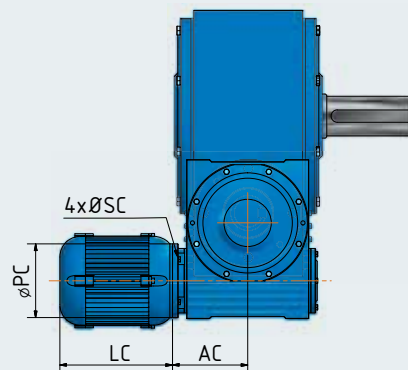

FLANGE  
TIPO FF

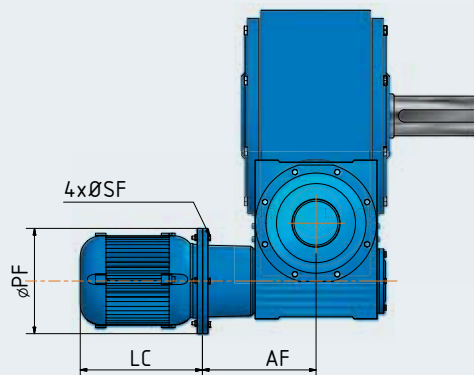

POSIÇÕES DE TRABALHO

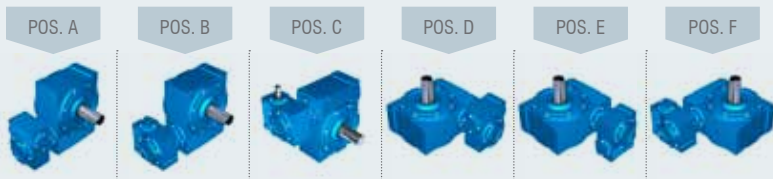

## DIMENSÕES

MODELO	MOTOR		FLANGE C-DIN 42677				FLANGE TIPO F				
	CARÇAÇA	LC	TIPO	AC	ØPC	ØSC	TIPO	ØAF	ØPF	ØSF	ACOPLAMENTO
CRD 20/10	56	158	C-080-0	54	80	5,5	F-080-0	97	90	5,5	HF-10
	63	176,5	-	-	-	-	F-090-0	100	80	5,5	HF-10
CRD 30/10	56	158	C-080-0	54	80	5,5	F-080-0	97	80	5,5	HF-10
	63	176,5	-	-	-	-	F-090-0	100	90	5,5	HF-10
CRD 40/20	56	158	C-080-2	61	80	5,5	-	-	-	-	HF-10
	63	176,5	C-090-2	66	90	5,5	F-115-2	124	140	9	HF-10
	71	211	-	-	-	-	F-130-2	131	160	9	HF-10
CRD 50/30	56	158	C-080-3	75,5	80	5,5	-	-	-	-	HF-10
	63	176,5	C-090-3	75,5	90	5,5	F-115-3	147	140	9	HF-10
	71	211	C-105-3	81,5	105	6,5	F-130-3	146	160	9	HF-10
CRD 60/30	56	158	C-080-3	75,5	80	5,5	-	-	-	-	HF-10
	63	176,5	C-090-3	75,5	90	5,5	F-115-3	147	140	9	HF-10
	71	211	C-105-3	81,5	105	6,5	F-130-3	146	160	9	HF-10
	80	234	C-120-3	89,5	120	6,5	F-165-3	155	200	11	HF-10
CRD 70/40	63	176,5	C-090-4	81	105	6,5	-	-	-	-	HF-30
	71	211	C-105-4	84,5	105	6,5	F-130-4	165	160	9	HF-30
	80	234	C-120-4	89,5	120	6,5	F-165-4	176	200	11	HF-30
CRD 80/50	71	211	C-105-5	105	105	6,5	F-130-5	197	160	9	HF-30
	80	234	C-120-5	105	120	6,5	F-165-5	218	200	11	HF-30
	90	276	C-140-5	121	140	8,5	F-165-5	218	200	11	HF-30
CRD 90/60	80	234	C-120-6	121	120	6,5	F-165-6	246	200	11	HF-40
	90	276	C-140-6	126	140	8,5	F-165-6	246	200	11	HF-40
	100/112	327,5	C-160-6	130	160	8,5	F-215-6	264	250	15	HF-40

## INFORMAÇÕES ADICIONAIS

MODELO	QUANTIDADE DE LUBRIFICANTE (litros) - ISO VG 680						PESO APROXIMADO (kg)			
	POS. A	POS. B	POS. C	POS. D	POS. E	POS. F	REDUTOR	PÉ	BASE	FLANGE
CRD 20/10	0,3	0,4	0,4	0,4	0,4	0,4				
CRD 30/10	0,4	0,6	0,6	0,5	0,5	0,6	11,2	0,6	1,2	1,7
CRD 40/20	0,6	0,7	0,7	1,0	1	1	14,5	0,9	1,7	2,1
CRD 50/30	1,1	1,2	1,2	1,6	1,5	1,7	23,7	1,5	2,4	2,8
CRD 60/30	1,6	1,7	1,7	2,0	2	2,1	33,7	2	4,3	3,2
CRD 70/40	2,5	2,5	2,5	3,5	3,5	3,8	55	3,5	8	4,4
CRD 80/50	3,5	3,5	3,5	5,0	5	5	83	4,4	11	6
CRD 90/60	5,6	6,0	6,0	7,6	7,5	8	123	8	18	8

# REDUTORES HELICOIDAIS

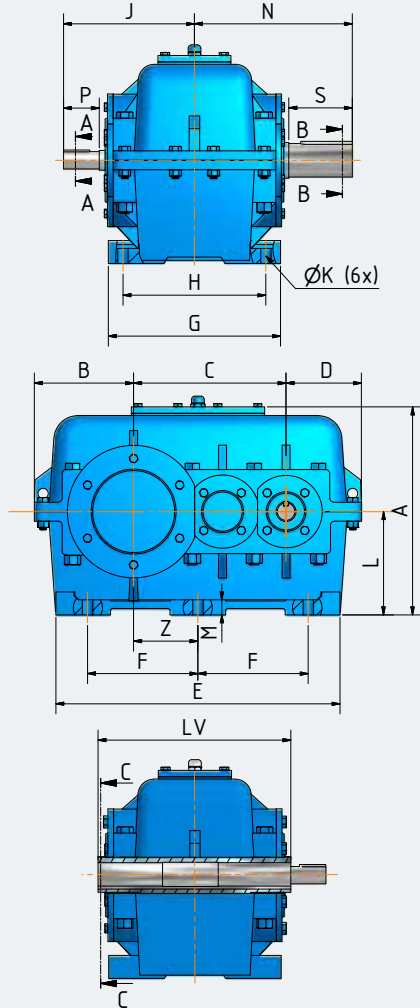

## EIXOS

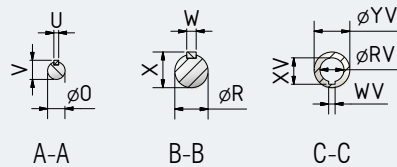

## CAPACIDADE A 1750 RPM NA ENTRADA

MODELOS		REDUÇÃO																	
		6,3	7,1	8	9	10	11,2	12,5	14	16	18	20	22,4	25	28	31,5	35,5	40	45
CH20	Potência (CV)	18.1	15.7	13.6	11.9	10.5	9.1	8.0	7.0	6.0	5.2	4.6	4.0	3.5	3.1	2.7	2.3	2.0	1.7
	Redução Efetiva	6.3	7.0	8.1	9.1	9.9	11.2	12.7	13.8	15.8	18.2	19.8	23.7	25.7	27.6	30.0	33.2	39.8	44.9
	Torque (Kgfm)	45	43	43	42	41	40	40	38	37	37	36	37	35	33	31	29	30	29
CH21	Potência (CV)	42.4	35.8	30.2	25.5	22.0	18.7	16.0	13.6	11.2	9.5	8.2	7.0	6.0	5.1	4.3	3.6	3.0	2.6
	Redução Efetiva	6.5	7.0	7.8	8.8	10.1	11.4	12.8	13.9	16.0	18.4	20.0	23.0	25.0	27.5	30.0	36.0	39.8	45.0
	Torque (Kgfm)	108	98	92	88	87	83	80	74	70	68	64	63	58	55	50	50	46	45
CH22	Potência (CV)	72.0	60.4	50.6	42.5	36.4	30.7	26.1	22.1	18.1	15.2	13.0	11.0	9.4	7.9	6.7	5.6	4.7	3.9
	Redução Efetiva	6.4	7.1	7.9	9.1	10.2	11.8	12.5	14.1	16.2	18.4	20.0	22.9	25.0	27.5	30.0	35.2	41.5	45.9
	Torque (Kgfm)	180	167	156	151	145	141	127	122	114	109	101	98	92	85	78	74	75	69
CH23	Potência (CV)	114.0	95.6	80.1	67.3	57.6	48.8	41.5	35.1	28.8	24.2	20.7	17.5	14.9	12.6	10.6	8.9	7.4	6.3
	Redução Efetiva	6.3	7.1	8.0	8.6	10.5	11.3	12.7	13.7	15.6	17.9	20.3	22.4	25.4	29.7	33.6	34.5	40.4	44.8
	Torque (Kgfm)	280	265	250	226	236	215	206	188	175	169	164	153	148	146	139	120	117	110
CH24	Potência (CV)	172.4	145.6	122.7	103.2	89.7	76.1	64.8	55.0	45.2	38.1	32.7	27.7	23.6	20.0	16.9	14.2	11.9	10.0
	Redução Efetiva	6.2	7.1	8.0	8.9	10.6	11.9	12.6	14.0	16.1	18.2	21.2	22.1	25.7	26.5	30.8	36.0	40.0	44.8
	Torque (Kgfm)	420	406	385	361	371	353	318	300	239	270	270	239	236	208	203	200	186	175
CH25	Potência (CV)	247.6	212.6	182.6	155.2	132.3	112.6	99.1	84.2	69.5	58.7	50.5	42.9	36.6	31.1	26.3	22.1	18.7	15.8
	Redução Efetiva	6.2	7.1	8.0	8.9	10.5	11.7	12.4	13.8	15.8	18.0	19.6	21.5	23.4	28.1	30.7	35.5	39.2	43.0
	Torque (Kgfm)	603	593	573	543	545	517	479	453	428	412	386	360	334	341	315	306	286	265
CH26	Potência (CV)	347.6	298.7	257.8	222.3	196.1	170.3	147.2	125.3	103.7	87.7	75.6	64.3	55.1	46.9	39.7	33.5	28.3	23.9
	Redução Efetiva	5.7	6.9	7.5	8.4	10.3	11.5	13.0	14.9	17.1	18.4	21.4	22.2	25.8	28.0	32.5	35.4	43.1	46.7
	Torque (Kgfm)	778	809	759	733	793	769	746	728	691	629	631	557	554	512	503	463	476	435
CH27	Potência (CV)	466.7	406.4	352.8	305.7	273.6	240.1	209.8	180.7	149.7	126.9	109.4	93.3	79.9	68.2	57.8	48.8	41.3	35.0
	Redução Efetiva	6.1	7.2	8.1	9.2	10.0	11.3	12.2	14.0	16.0	17.6	19.4	22.3	24.6	28.0	30.8	36.0	39.8	45.0
	Torque (Kgfm)	1118	1150	1122	1104	1074	1065	1005	987	934	871	828	811	767	745	694	985	641	614
CH28	Potência (CV)	607.5	537.3	472.3	411.1	367.7	325.7	290.3	250.3	209.7	177.9	153.5	131.0	112.4	95.9	81.4	68.9	58.3	49.4
	Redução Efetiva	6.2	7.2	8.1	9.2	10.9	12.4	13.4	15.2	17.6	19.3	21.0	23.0	25.0	28.0	30.5	36.1	39.9	45.1
	Torque (Kgfm)	1479	1520	1503	1485	1574	1586	1528	1494	1439	1338	1257	1175	1096	1047	968	970	907	869
CH29	POTÊNCIA (CV)	805.4	707.0	616.5	541.5	486.5	427.6	382.5	333.2	288.1	244.7	211.5	-	155.3	132.7	112.7	95.5	81.0	68.8
	RED. EFETIVA	6.2	7.1	7.6	8.3	10.4	11.4	12.9	14.1	16.3	17.8	21.4	-	25.8	27.0	32.5	36.1	41.0	45.5
	TORQUE (Kgfm)	1961	1972	1840	1765	1987	1915	1938	1840	1831	1699	1765	-	1560	1397	1428	1344	1295	1221

## DIMENSÕES

MODELO	A	B	C	D	E	F	G	H	J	ØK	L	M	N	ØO	P	ØR	S	U	V	W	X	Z	LV	RV	WV	XV	YV	PESO
CH20	215	122	171	72	313	115	180	150	135	13	102	16	162	18	40	38	65	6	20,5	10	41,0	65,0	197	25	8	28,3	40	48
CH21	268	133	192	81	358	139	217	180	165	13	130	19	198	22	45	42	80	6	24,5	12	45,0	69,5	243	30	8	33,3	45	65
CH22	305	154	215	93	403	154	240	201	176	13	146	23	215	24	50	48	90	8	27,0	14	51,5	77,0	254	35	10	38,3	60	92
CH23	333	175	240	94	450	170	257	222	185	13	160	25	235	28	50	55	100	8	31,0	16	59,0	80,0	276	40	12	43,3	60	110
CH24	380	183	272	114	506	189	284	238	215	17	185	30	268	32	65	65	120	10	35,0	18	69,0	106,0	303	50	14	53,8	70	152
CH25	405	208	305	124	564	212	317	267	235	17	200	33	305	38	70	75	140	10	41,0	20	79,5	109,0	334	55	16	59,3	80	200
CH26	430	240	340	136	620	230	340	275	258	17	205	37	332	42	80	80	155	12	45,0	22	85,0	125,0	354	65	18	69,4	90	270
CH27	480	274	385	135	685	253	405	345	290	22	234	42	372	48	90	90	170	14	51,5	25	95,0	125,0	404	75	20	79,9	100	370
CH28	510	303	430	148	765	285	415	364	340	22	250	50	421	50	120	100	200	14	53,5	28	106,0	137,0	443	80	22	85,4	110	475
CH29	619	348	480	173	867	320	471	405	374	25	293	60	465	60	130	110	220	18	64,0	28	116,0	152,0	490	85	22	90,4	120	660



# FLANGES

TIPO C-DIN E TIPO FF  
PARA REDUTORES HELICOIDAIS

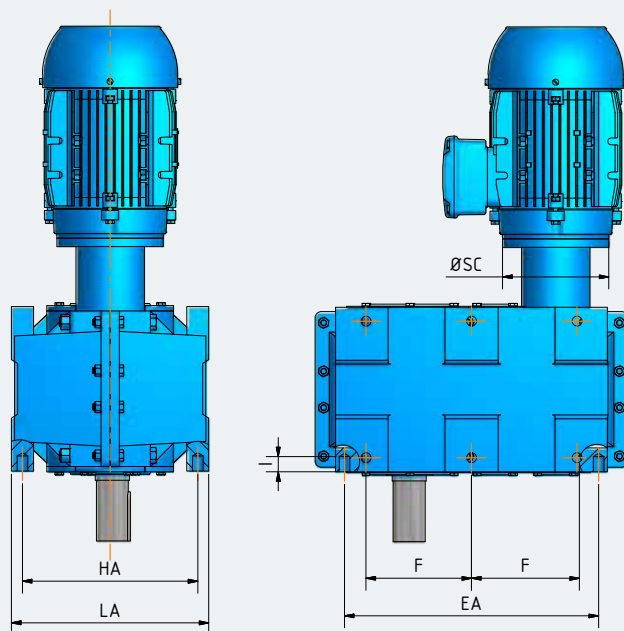
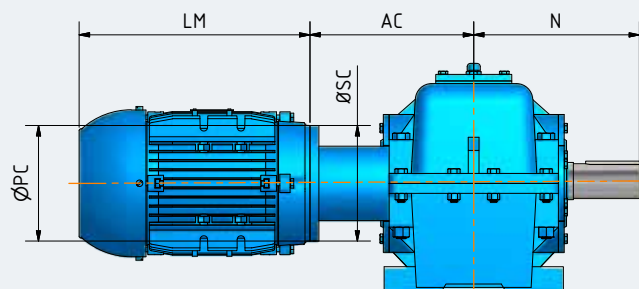

MODELO	MOTOR		N	FLANGE "A" OU "C-DIN"				FLANGE "F"				FORMA 10 OU 11				
	CARÇAÇA	LM		TIPO	AC	ØPC	ØSC	TIPO	AC	ØPC	ØSC	HA	LA	EA	Y	I
CH20	80	234	162	C120-20	138	120	6.5	F165-20	212	200	12	176	204	281	M12	28
	90	276		C140-20	147	140	8.5	F165-20	212	200	12					
	100/112	327.5		C160-20	140	160	8.5	F215-20	238	250	15					
	132*	410.5		-	-	-	-	F265-20	259	300	15					
CH21	90	276	198	C140-21	163	140	8.5	F165-21	240	200	12	236	260	328	M12	30
	100/112	327.5		C160-21	158	160	8.5	F215-21	263	250	15					
	132*	410.5		-	-	-	-	F265-21	274	300	15					
CH22	90	276	215	C140-22	163	140	8.5	F165-22	254	200	12	260	292	360	M12	30
	100/112	327.5		C160-22	158	160	8.5	F215-22	275	250	15					
	132*	410		C200-22	178	200	10.5	F265-22	286	300	15					
	160*	533		-	-	-	-	-	-	-	-					
CH23	100/112	327.5	235	C160-23	178	160	8.5	F215-23	271	250	15	284	320	416	M12	30
	132	410.5		C200-23	178	200	10.5	F265-23	293	300	15					
	160*	533		-	-	-	-	F300-23	346	350	19					
	180*	571		-	-	-	-	F300-23	346	350	19					
CH24	100/112	327.5	268	C160-24	181	160	8.5	F215-24	295	350	15	324	370	460	M16	32
	132	410.5		C200-24	198	200	10.5	F265-24	319	300	15					
	160	533		-	-	-	-	F300-24	370	350	19					
	180*	571		-	-	-	-	F300-24	370	350	19					
CH25	100/112	327.5	305	A215-25	206	250	15	F215-25	325	250	15	259	400	520	M16	32
	132	410.5		C200-25	206	200	10.5	F265-25	344	300	15					
	160	533		-	-	-	-	F300-25	384	350	19					
	180	571		-	-	-	-	F300-25	384	350	19					
CH26	132	410.5	332	C200-26	213	200	10.5	F265-26	370	300	15	350	410	560	M16	32
	160	533		A300-26	232	350	19	F300-26	401	350	19					
	180	571		A300-26	232	350	19	F300-26	401	350	19					
	200*	627		A350-26	232	400	19	F350-26	402	400	19					
CH27	132	410.5	372	C200-27	257	200	10.5	F265-27	407	300	15	410	468	622	M22	38
	160	533		A300-27	257	350	19	F300-27	438	350	19					
	180	571		A300-27	257	350	19	F300-27	438	350	19					
	200*	627		A350-27	257	400	19	F350-27	438	400	19					
	225*	667		A400-27	257	450	19	F400-27	438	450	19					
CH28	132	410.5	421	A265-28	257	200	10.5	-	-	-	-	446	500	705	M22	38
	160	533		A300-28	276	350	19	F300-28	438	350	19					
	180	571		A300-28	276	350	19	F300-28	438	350	19					
	200*	627		A350-28	276	400	19	F350-28	486	400	19					
	225*	667		A400-28	276	450	19	F400-28	490	450	19					
CH29	160	533	465	A300-29	313	350	19	F300-29	520	350	19	502	586	795	M22	52
	180	571		A300-29	313	350	19	F300-29	520	350	19					
	200*	627		A350-29	313	400	19	F350-29	522	400	19					
	225*	667		A400-28	313	450	19	F400-29	531	450	19					
	250*	753		A500-28	313	550	19	F400-29	531	550	19					

## MISSÃO

Fornecer produtos de qualidade e soluções inovadoras que garantam aos nossos clientes segurança, confiabilidade e tranquilidade.

## VISÃO

Consolidar e perpetuar o relacionamento com nossos clientes, oferecendo vantagens competitivas necessárias que contribuam para o sucesso de seus negócios.

## VALORES

Respeito  
Excelência  
Qualidade  
Responsabilidade  
Honestidade  
Coragem  
Dedicação



ATENDIMENTO

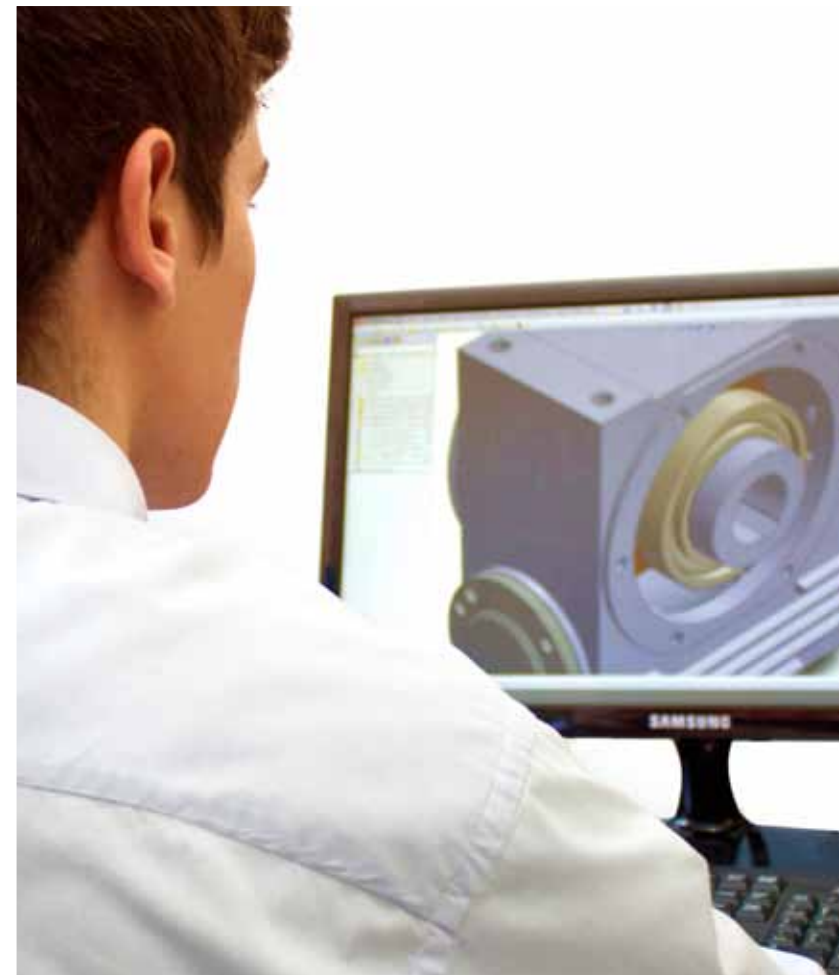

TECNOLOGIA



PRODUTIVIDADE



EXCELÊNCIA

**REBRALTO** 

Uma equipe  
produzindo com  
qualidade  
sempre.



Avenida Nelly Bahdur Cano, 262  
Tel. 16 3242.5094 • Jardim Alvorada  
Monte Alto • SP

[www.rebralto.com.br](http://www.rebralto.com.br)